

RIVER

Fontaines d'eau réfrigérée réseau



Versatilité

La large gamme de robinets permet de boire directement au jet et / ou en utilisant une tasse. L'évier dispose également d'un système de drainage.



Technologie de refroidissement

Le banc de glace prérempli simplifie la procédure d'installation; il est rempli pendant le processus de production et scellé pour éviter toute évaporation ou fuite accidentelle d'eau pendant le transport.



Filtration optionnelle

Des systèmes de filtres peuvent être appliqués pour améliorer le goût et la qualité de l'eau, en éliminant les impuretés, les arômes et les saveurs désagréables.



Modèle sur sol

Robuste et fiable, la fontaine classique au sol fournit toujours de l'eau fraîche et fraîche. Ce produit insurpassable convient à diverses applications.



Commodité

Le robinet à jet peut être contrôlé à l'aide d'une pédale, ce qui facilite la distribution d'eau, même dans les situations les plus critiques ou lorsque vos mains sont pleines.



Praticité

Il est disponible en 230V-50 / 60Hz pour permettre une utilisation sur les navires et les stations off-shore



G61
Robinet courbé avec levier de contrôle mécanique. Bouton poussoir ou antiblocage à la demande.



G62
Jet à commande mécanique.



G62-G61
Combinaison d'un bouton poussoir mécanique et d'un robinet incurvé.



G63 - G61
Jet avec commande à pédale et robinet courbe avec levier de commande mécanique.

Références

Références	1	2	3	4	Power (W)
RIVER-IB-20/2	■	■	■	■	160 W
RIVER-IB-20/2-I	■	■	■	■	160 W
RIVER-IB-30	■	■	■	■	180 W
RIVER-IB-30-I	■	■	■	■	180 W
RIVER-IB-30/2	■	■	■	■	180 W
RIVER-IB-30/2-I	■	■	■	■	180 W
RIVER-IB-30/2-I-CU	■	■	■	■	180 W
RIVER-IB-55/2	■	■	■	■	180 W
RIVER-IB-55/2-I	■	■	■	■	180 W
RIVER-NF	■	■	■	■	Pas de connexion électrique nécessaire
RIVER-NF-I	■	■	■	■	

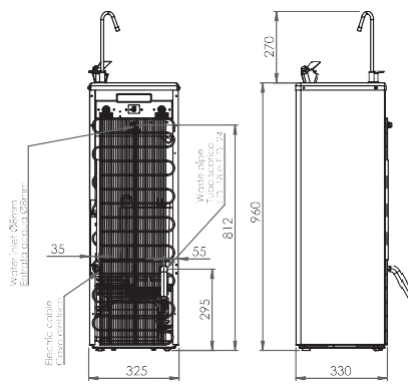

RIVER20

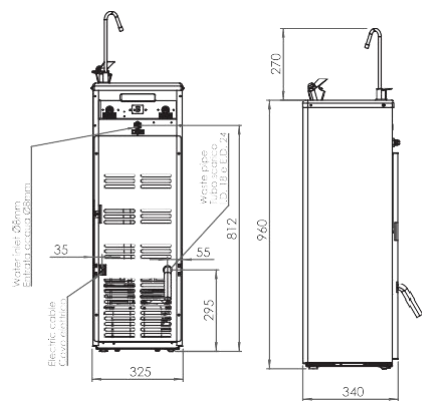

RIVER, RIVER A30/55

Données techniques

Dimensions	34 L x 32,5 P x 96 H cm
Performance à froid	20, 30 et 55 lt/h
Distribution	40 sec. / lt (avec 3 bar de pression d'entrée)
Température de l'eau distribuée	8-12°C avec 20 °C de température d'eau entrante et 25°C de température ambiante
Condensation	Soufflage ventilé pour les versions 30 et 55; Statique pour les versions 20
Thermostat	Mécanique
Compresseur	1/10 CV
Banc de glace	Capacité 4 lt
Entrées/sorties	Entrée d'eau Ø 8 mm ou 3/8" F
Réducteur de pression d'eau	Non inclus
Filtre	Non inclus

Filtration RIVER-20 et RIVER-30

QHV3/8+Q5586	Filtre en charbon en granulés, polyphosphates. Filtre complet – Traitement : sédiment, goût, odeur, tartre. Durée de vie : 5700L
Q5586	Cartouche de remplacement. Durée de vie : 5700L
Q5386	Cartouche de remplacement. Durée de vie : 3800L
QHV3/8+Q5520P	Filtre en bloc de charbon, polyphosphates. Filtre complet – Traitement : sédiment, goût, odeur, tartre, pesticides. – Pour filtration supérieure. Durée de vie : 7600L
Q5520P	Cartouche de remplacement. Durée de vie : 7600L
QHV3/8+Q5505P	Filtre en polypropylène, polyphosphates. Filtre complet – Traitement : sédiment, tartre. – Filtre spécial hôpital (ne traite pas le chlore). Durée de vie : 7600L
Q5505P	Cartouche de remplacement. Durée de vie : 7600L
QHV3/8+Q552VP	Filtre en bloc de charbon, polyphosphates. Filtre complet – Traitement : sédiment, goût, odeur, tartre, pesticides. – Pour filtration supérieure. Durée de vie : 9500L
Q552P	Cartouche de remplacement. Durée de vie : 9500L

Filtration RIVER-55

K2586CC	Filtre en charbon en granulés, polyphosphates. Traitement : sédiment, goût, odeur, tartre. Durée de vie : 4750L
K2386CC	Filtre en charbon en granulés, polyphosphates. Traitement : sédiment, goût, odeur, tartre. Durée de vie : 2900L
K2505PCC	Filtre en polypropylène, polyphosphates. Traitement : sédiment, tartre. Durée de vie : variable (6 mois)
K2553CC	Filtre en résine 520. Traitement : réduction des nitrates. Durée de vie : variable (6 mois)



